

BALIK FASS – MISCHER für Fässer von 20 bis 200 Liter

Einsatzgebiete:

trockene Feststoffe - pulverförmig, körnig flüssige Stoffe

Das Fass liegt auf einem Tragarm mit 38° zur Drehachse

Das Fass wird mit 2 Riemen auf dem Tragarm fixiert

Sicherheits-Schutzhaube auf Rollen gelagert

Maximale Fassgröße: 595mm Durchmesser x 883mm (200 Liter)

Vorteil: Behälter aller Größen können verwendet werden.

Maximales Fassgewicht: 300 kg

Drehzahl der Drehachse: 30 U/min

Motorleistung: 1,5 KW

(gegen Mehrpreis stufenlose Drehzahlregelung und ex-Schutz) Mischgut: Flüssigkeiten oder Pulver

Eigengewicht der Maschine: ca. 400 kg

Platzbedarf: Breite/Tiefe/Höhe.....1200/1500/1600 mm

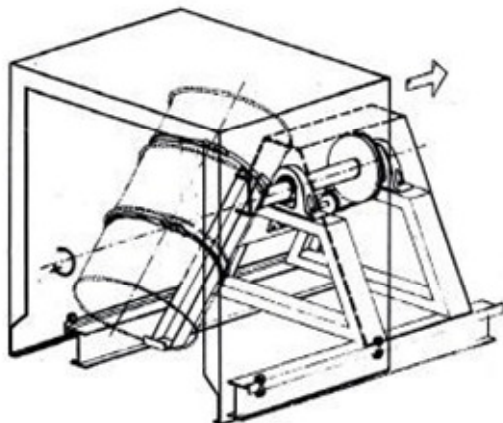

BALIK Maschinenbau GmbH. A-1210 Vienna, Guschelbauergasse 7

Tel.: +43 (1) 270 89 91-0, FAX: +43 (1) 270 89 91-20, E-Mail: anfrage@balik.at Homepage: www.balik.at