

**BALIK PADDELMISCHER**  
**TYPE: PDM – 2 – WU**



## Produktionsmaschine

z.B.: zur schonenden Homogenisierung von Fleischmassen



**Abbildung Variate 1**  
Maschinenausführung mit  
Austragschnecke  
TYPE BPDM 2 WU - AS



### GRUNDAUSFÜHRUNG:

- Produktberührte Teile in Werkstoff NIRO 1.4301
- Mischertrog mit 2 Stk. ineinandergreifende Mischpaddel
- Mischpaddel aufgeschweißt an den Mischerwellen
- Mischpaddel schräggestellt, sodaß eine zwangsmäßige Produktumführung im Mischraum erzielt wird.
- Mischerwellenantriebe mit 2 Stk. synchronisierten Getriebemotoren, eine Fixdrehzahl  
(auf Wunsch stufenlose Drehzahl-Regelung).
- Maschine steht auf 4 Stk. Füßen.

**BALIK Maschinenbau GmbH. A-1210 Vienna, Guschelbauergasse 5**

Tel.: +43 (1) 270 89 91-0, FAX: +43 (1) 270 89 91-20, E-Mail: [balik@balik.at](mailto:balik@balik.at), Homepage: [www.balik.at](http://www.balik.at)

## **AUSFÜHRUNGSVARIANTEN:**

- a) Befüllöffnung oben offen
- b) Befüllöffnung oben offen mit Stabrostabdeckung
- c) Reinigungstüren seitlich aufklappbar, mit Sicherheitsschaltern
- d) Mischraum drucklos, von oben mit Deckel verschlossen
- e) Mischraum Vakuum - dicht verschlossen (Vakuum-Mischer)
- f) Doppelmantel heiz- und kühlbar
- g) Direkt Dampfbeheizung mittels Dampfdufen
- h) Produktaustrag und Entleerung - Ausführungsvarianten:

### Variante 1

Maschinenausführung mit Austragschnecke TYPE BPDM 2 WU – AS

### Variante 2

Untenentleerung mit 1 Stk. pneumatisch betätigter Entleerklappe um höhenversetzte Mischerwellen

### Variante 3

Unterentleerung mit 2 Stk. pneumatisch betätigten Entleerklappen, versetzt im Trog

### Variante 4

Entleerung durch 2 Stk. pneumatisch betätigte Frontklappen

## **SONDERAUSFÜHRUNG - MASCHINENZUSAMMENSTELLUNG**

Variante Stockmischer, bestehend aus:

- 1 Stk. Paddelmischer mit Austragschnecke Type PDM 2 WU - AS
- 1 Stk. Paddelmischer mit 2 Stk. Untenentleerklappen

Die Maschinen werden übereinander montiert, sodaß ein kontinuierliche Produktstrom an der Austragschnecke ermöglicht wird.

## TECHNISCHE DATEN UND ABMESSUNGEN DER GRUNDAUSFÜHRUNG

Ansicht „A“

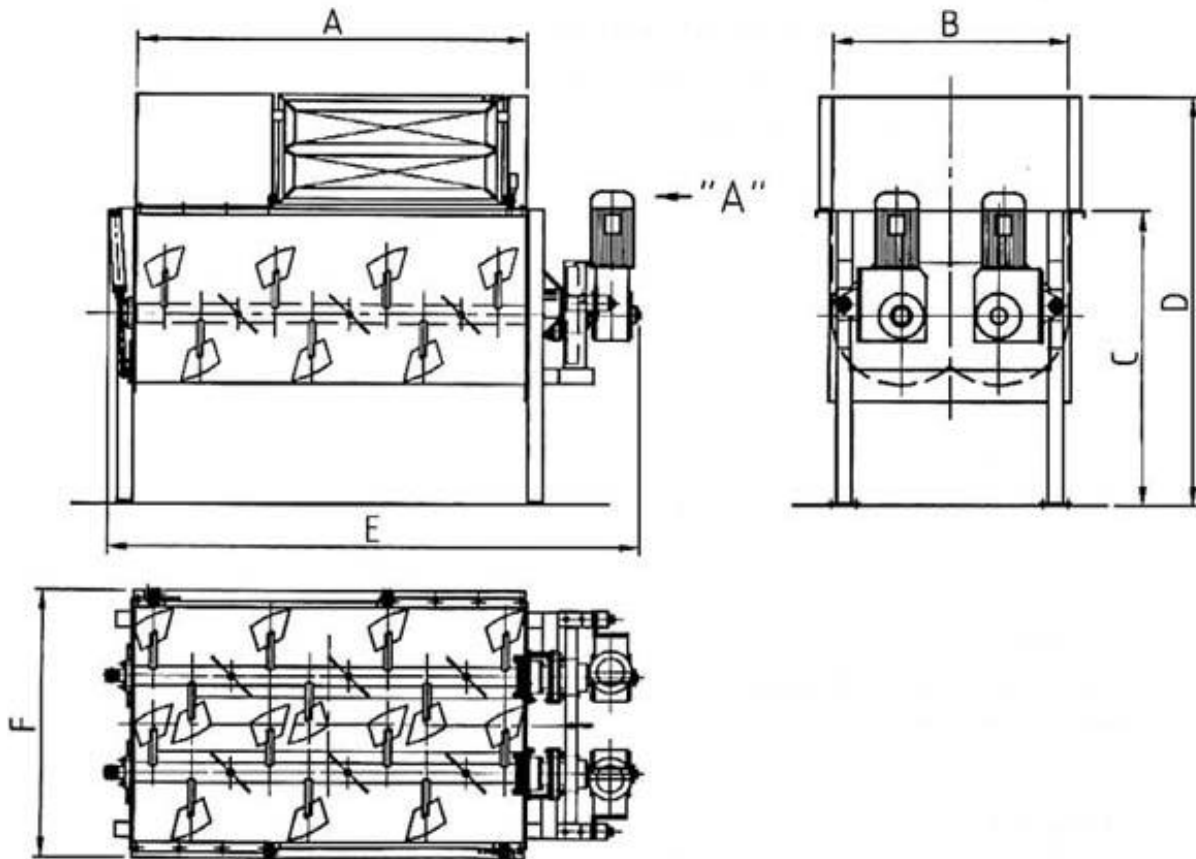

TYPE	PDM 500	PDM 1000	PDM 1500	PDM 2000	PDM3000	PDM 4000	PDM 5000	PDM 8000
Vollinhalt (l)	500	1000	1500	2000	3000	4000	5000	8000
Nutzhalt (l)	350	750	1200	1600	2400	3400	4200	7000
Maße (mm)								
A	1000	1500	1500	2000	2500	2500	3000	3500
B	850	1000	1220	1220	1400	1600	1600	2000
C	1390	1440	1540	1540	1540	1560	1655	1650
D	1985	2040	2135	2135	2135	2150	2250	2250
E	1800	2300	2300	2800	3300	3300	3800	4300
F	1020	1170	1390	1390	1570	1770	1770	2170
Antriebsleistung (KW)	5,0	7,5	10	11	15	22	30	44

**BALIK Maschinenbau GmbH. A-1210 Vienna, Guschelbauergasse 5**

Tel.: +43 (1) 270 89 91-0, FAX: +43 (1) 270 89 91-20, E-Mail: [balik@balik.at](mailto:balik@balik.at), Homepage: [www.balik.at](http://www.balik.at)